



第 37 回医療情報学連合大会

The 37th Joint Conference on Medical Informatics

(第 18 回日本医療情報学会学術大会)

The 18th Annual Conference of Japan Association for Medical Informatics

<テーマ>

医療情報学が紡ぐ ~いのち・ヒト・夢~

開催趣意書・募集要項

【企業展示(カタログ展示)、広告掲載、共催セミナー・共催セッション】

【展示(ホスピタリティー)ルーム、寄付金】

会 期 : 2017 年 11 月 20 日(月) ~ 23 日(木・祝)

会 場 : グランキューブ大阪 (大阪府立国際会議場)

大会長 : 武田 裕 (滋慶医療科学大学院大学学長)

ご挨拶

2017年は、大きな転換の時とも言われています。世界的には、政治・経済がより内政を重視したものになり、これまでのグローバル化が後退し、不確実性が増す、との見方もあります。一方、わが国では、少子高齢化が加速し、2025年には団塊世代がすべて75歳以上になり、医療費を含む社会保障費が増大する一方で、それを賄う労働力が減少し、国の健康状態が悪化していきます。

ヒトは、その誕生以来、過酷な環境に適応して生存し、寿命を延ばしてきました。そのメカニズムは、状況を把握するセンサー、その情報を統合して意思決定するプロセッサ、そして支持された行動を行うエフェクターから成る情報システムです。この概念は、世界レベル、国レベル、地域レベル、施設・部門レベル、個人レベルでの最適なコントロールに適応されるべきで、医療情報学の根幹をなす論理です。この不確実な時代において、この事実をもう一度再確認すべきではないかと思えます。

今回の大会のテーマは「医療情報学が紡ぐ『いのち・ヒト・夢』」です。知識・技術の高度化とともに生物学、医学、工学、経済学など関連諸科学の進歩は著しいものがあります。これらを縦糸として、医療情報学は横糸の役割を担って、生命現象や疾病本態の解明など「いのち」を、健康寿命の延伸、効率化と質を担保したヘルスケアシステムの構築など「ヒト」を、さらに究極的には個体の遺伝情報と生活環境情報を統合したプレジジョン医療など「夢」を実現するために、情報の統合、共有、活用を図る科学領域が医療情報学であることを「見える化」する大会となることを期待しています。

本年大会長は70歳、大阪大学医療情報部は設立30周年を迎えます。一つの区切りとして、本学術大会が今後の医療情報学発展のマイルストーンとなるよう、大阪大学医療情報学講座に事務局を設置して、全力を挙げて企画・運営に当たりたいと考えます。

医療情報学会および関連諸団体の会員の皆さま、行政、企業関係者の皆さまには絶大なるご指導ご支援を賜りたく、よろしくごお願い申し上げます。

平成29年4月20日

武田 裕

第37回医療情報学連合大会（第18回医療情報学会学術大会）大会長

大阪大学名誉教授

滋慶医療科学大学院大学学長



<大会概要>

1. 学会名称

第37回医療情報学連合大会（第18回日本医療情報学会学術大会）

2. 主催機関及び責任者（大会役員）

大会長 武田 裕（滋慶医療科学大学院大学学長）

副大会長 松村 泰志（大阪大学大学院医学研究科）

プログラム委員長 三原 直樹（国立がん研究センター中央病院）

実行委員長 玉川 裕夫（大阪大学歯学部附属病院）

大会事務局 第37回医療情報学連合大会 大会事務局
〒565-0871 大阪府吹田市山田丘2-2
大阪大学大学院医学系研究科情報統合学講座（医療情報学）
電話：06-6879-5900（事務局長：武田 理宏）

3. 会 期

2017年（平成29年）11月20日（月）・21日（火）・22日（水）・23日（木・祝）

4. 会 場

グランキューブ大阪（大阪府立国際会議場）

5. 開催計画の概要

<テーマ> 医療情報学が紡ぐ ～いのち・ヒト・夢～

<学術プログラム>

1) 学会長講演、大会長講演、特別講演、共同企画

2) シンポジウム、ワークショップ、チュートリアル

電子カルテ、医用画像、クオリティ、アシュアランス、臨床指標、データマイニング、原価管理、
ディジーズ・マネジメント、医療情報・診療単価の標準化、DPC、リスクマネージメント、
個人情報保護、医療情報技師などを取り上げます。（予定）

3) 一般演題、ポスター展示、ハイパーデモ、企業展示、展示ルーム、共催セミナー

<大会ホームページ>

<http://jcmi2017.jp/>

<参加予定者数>

3,000名以上

<参加対象者>

大学・官公立病院～開業医～保険薬局に至る医療関係者（医師、歯科医師、看護師、薬剤師、技師、コメディカル）、MR、企業関係者等

<会場使用計画案>

フロア別 12階 講演会場（特別会議室、1202）、ポスター会場、展示ルーム、打合せ室
11階 展示ルーム
10階 講演会場（1001、1002、1003、1004+1005、1006+1007、1008、1009）
打合せ室
8階 打合せ室
3階 講演会場（イベントホールA）、展示会場、展示ルーム、HyperDEMO

6. 最近の開催実績

第29回大会

大会長：石川 澄（広島大学）
 プログラム委員長：松村 泰志（大阪大学）
 実行委員長：太田 吉夫（岡山大学）
 会 期：2009年11月22日(日)～24日(火)
 会 場：広島市（広島国際会議場）

第30回大会

大会長：安藤 裕（放射線医学総合研究所）
 プログラム委員長：近藤 博史（鳥取大学）
 実行委員長：小笠原 克彦（北海道大学）
 会 期：2010年11月19日(金)～21日(日)
 会 場：浜松市（アクトシティ浜松）

第31回大会

大会長：熊本 一朗（鹿児島大学）
 プログラム委員長：中島 直樹（九州大学）
 実行委員長：荒木 賢二（宮崎大学）
 総務委員長：宇都 由美子（鹿児島大学）
 会 期：2011年11月6日(月)～8日(水・祝)
 会 場：鹿児島市（鹿児島市民文化ホールほか）

第32回大会

大会長：岡田 正彦（新潟大学）
 プログラム委員長：近藤 克幸（秋田大学）
 実行委員長：岡田 美保子（川崎医療福祉大学）
 会 期：2012年11月15日(木)～17日(土)
 会 場：新潟市（新潟コンベンションセンター）

第33回大会

大会長：宮本 正喜（兵庫医科大学）
 プログラム委員長：仲野 俊成（関西医科大学）
 実行委員長：平松 治彦（兵庫医科大学）
 総務委員長：朴 勤植（大阪市立大学）
 会 期：2013年11月20日(木)～23日(土)
 会 場：神戸市（神戸ファッションマート）

第34回大会

大会長：高林 克日己（千葉大学）
 プログラム委員長：横井 英人（香川大学）
 実行委員長：鈴木 隆弘（千葉大学）
 総務委員長：本多 正幸（長崎大学）
 会 期：2014年11月6日(木)～8日(土)
 会 場：千葉市（幕張メッセ）

第35回大会

大会長：山本 隆一（東京大学）
 副大会長：廣瀬 康行（琉球大学）
 プログラム委員長：大佐賀 敦（秋田大学）
 実行委員長：久島 昌弘（沖縄県立中部病院）
 会 期：2015年11月1日(日)～4日(水)
 会 場：沖縄県宜野湾市（沖縄コンベンションセンター他）

第36回大会

大会長：折井 孝男（河北総合病院他）
 プログラム委員長：白鳥 義宗（名古屋大学）
 実行委員長：松村 一（東京医科大学）
 事務局 長：大原 達美（東京医科大学）
 会 期：2016年11月21日(月)～24日(木)
 会 場：横浜市（パシフィコ横浜）

7. 収支予算案 ※平成29年4月現在

■収入の部（単位：円）		■支出の部（単位：円）	
参加登録費・事前(1,580名)	21,680,000	会場使用料	12,300,000
・当日(1,420名)	20,860,000	会場備品関係費	4,000,000
懇親会参加費(事前400名、当日100名)	2,600,000	講師関係費	1,000,000
論文集、抄録集販売(論文5冊、抄録集5冊)	110,000	懇親会関係費(会長招宴含む)	3,500,000
企業展示関係(50社・60小間、カタログ展示2社)	13,068,000	機材設営費(学会運営：看板装飾、映像機材含む)	18,200,000
展示(ホスピタリティー)ルーム(8社・9部屋)	4,860,000	設営・装飾関係費(企業展示・展示ルーム・HyperDEMO)	3,200,000
共催セミナー	7,236,000	印刷・製作関係費	10,521,000
広告掲載関係費	4,482,000	プログラム抄録集・論文冊子・CD(7,932,000)	
プログラム抄録集(表4/表3/表2：各1社、1頁：2社、1/2頁：2社)		参加登録証(648,000)、会場案内看板(432,000)	
参加登録証(4社：864,000)、会場案内看板(2社：432,000)		コンgresバック(864,000)	
コンgresバック(4社：864,000)、HPパネル(2社：1,080,000)		広報用ポスター・チラシ等(500,000)	
寄付金	500,000	その他印刷費(145,000)	
準備金(JAMI貸付金)	500,000	電気工事(企業展示・展示ルーム)、LAN回線関連費	3,505,000
		運営諸費(HP作成費、アプリ、事前登録システム、通信費、運営人件費等)	8,670,000
		事務局経費(演題処理費、参加受付費等)	7,500,000
		準備金(JAMI貸付金)	500,000
		納税準備金	3,000,000
合計	75,896,000	合計	75,896,000

<企業展示／カタログ展示募集要項>

展示には、システムパネル仕様の『企業展示』と会社案内・製品カタログなどを掲示する『カタログ展示』の2種類があります。

1. 企業展示概要

【開催時間】 平成29年11月21日(火) 9時～18時
(予定) 平成29年11月22日(水) 9時～17時30分
平成29年11月23日(木・祝) 9時～15時30分

※大会プログラムにより若干の時間変更する場合があります。
※設営・搬入準備 平成29年11月20日(月) 13時～(予定)

【展示会場】 クランキューブ(大阪府立国際会議場)3階・イベントホールB～E

※小間配置は、大会事務局で決定します。

(1) 小間仕様&料金

システムパネル仕様 募集小間数：60小間

1小間(幅2m×奥行1.5m×高さ2.5m) 216,000円(うち税16,000円)

※後壁・側壁(間仕切り/1,000mm)にシステムパネル、社名板・パネル裏に蛍光灯・展示机1台(幅1,800mm・白布付き)
電気供給(1Kwまで)・コンセントを含む。

※1Kwを超える電気供給、LAN(有線)および各種オプション機材・備品は別途費用負担となります。

※複数小間ご利用の場合は、複列および単列のご希望を申込書にご記入ください。

<イメージ図>

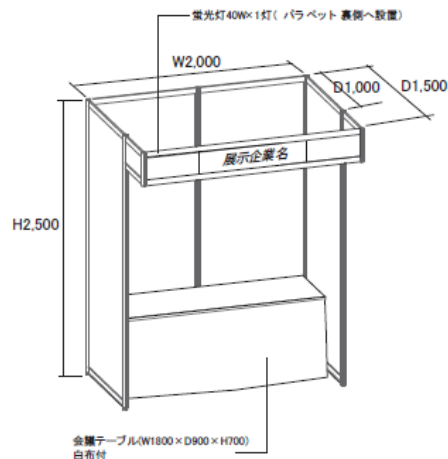

(2) お申し込み期日

平成29年9月29日(金)

■ 出展申込みの取消または内容変更

出展申込みの取消は原則として認めませんが、やむ無く出展の取消や内容変更を行う時は、その理由を明記した文章を提出して了承を得てください。

なお、出展社の都合による申込み取消の場合は、以下のキャンセル料を申し受けます。

平成29年9月30日まで50%、10月1日以降100%

■ お申し込み先

別紙申込書に必要事項をご記入の上、メール、FAX または郵送にてお申込みください。受付後に企業協賛担当より申込書受付確認のメールをお送りします。

■ お支払いについて

別紙申込書にて申込み後に請求書を発行しますので、期日までにお振込みいただきますようお願いいたします。

振込先口座： ゆうちょ銀行 四〇八支店

普通 6237669

第37回医療情報学連合大会

(ダイサンジュウナナカイイリヨウジョウホウガクレンゴウタイカイ)

2. カタログ展示概要

【開催時間】 平成29年11月21日（火） 9時～18時
（予定） 平成29年11月22日（水） 9時～17時30分
平成29年11月23日（木・祝） 9時～15時30分
※大会プログラムにより若干の時間変更する場合があります。

(1) 設置場所

グランキューブ（大阪府立国際会議場）3階・イベントホール内
※掲示（設置）方法は、下図のようなシステムブースを用意いたします。

(2) カタログ展示募集金額 募集件数：2社

棚1段スペース（A4サイズ4枚）につき、54,000円（うち税4,000円）

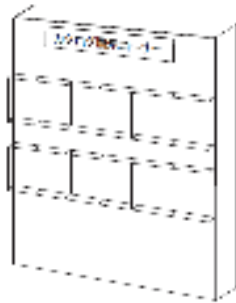

※設置場所により形態が変更となる場合がございます。

3. お申し込み期日

平成29年9月29日（金）

■ 出展申込みの取消または内容変更

出展申込みの取消は原則として認めませんが、やむ無く出展の取消や内容変更を行う時は、その理由を明記した文章を提出して了承を得てください。

なお、出展社の都合による申込み取消の場合は、以下のキャンセル料を申し受けます。

平成29年9月30日まで50%、10月1日以降100%

■ お申し込み先

別紙申込書に必要事項をご記入の上、メール、FAXまたは郵送にてお申込みください。受付後に企業協賛担当より申込書受付確認のメールをお送りします。

■ お支払いについて

別紙申込書にて申込み後に請求書を発行しますので、期日までにお振込みいただきますようお願いいたします。

振込先口座：ゆうちょ銀行 四〇八支店

普通 6237669

第37回医療情報学連合大会

（ダイサンジュウナナカイイリヨウジョウホウガクレンゴウタイカイ）

■ その他

【費用に含まれるもの】 カタログ補充等の人件費

【費用に含まれないもの】 カタログ郵送費（返送の場合は返送費も）

< 広告募集要項 >

1. 大会プログラム抄録集・論文冊子への掲載
2. 各種印刷制作物
3. 大会ホームページ・バナー広告

上記3種類があり、各々の条件は下記の通りとなっております。お申し込み期日と版下送付期日が各々異なっておりますのでご注意ください。なお、お申し込みは申込書に必要事項をご記入の上、下記申込先まで郵送もしくはFAXにてご送付ください。

1. 大会プログラム抄録集・論文冊子への掲載

- B5 後付1ページ (モノクロ) : 162,000 円 (うち税 12,000 円)** 募集件数：2社
B5 後付1/2ページ (モノクロ) : 108,000 円 (うち税 8,000 円) 募集件数：2社
B5 表4 (カラー) : 270,000 円 (うち税 20,000 円) 募集件数：1社 (先着順)
B5 表3、表2 (カラー) : 216,000 円 (うち税 16,000 円) 募集件数：各1社 (先着順)

※大会プログラム抄録集 (B5版) : 大会プログラム・抄録掲載 (発行日：11月20日、作成部数：3,200部)
制作費：6,000,000円

※論文冊子：論文掲載 (発行日2017年12月下旬(予定)、作成部数：20部) 制作費：432,000円

モノクロ・カラー印刷ともに、完全版下でお願いいたします。(写真原稿につきましては、オリジナル写真は避け、複写した写真でお願いします。) なお、データ入稿も受付しております。データ入稿される方は、追って作成ソフト等を確認させていただきます。

2. 各種印刷制作物

大会で使用する下記各種印刷物に貴社広告(会社名)を掲載いたします。

- 1) 参加登録証 規格(事前・当日参加登録証3,000枚) : **216,000 円 (うち税 16,000 円)**
※参加登録証下部に貴社名記載。募集件数：4社、制作費：864,000円
- 2) 会場案内(看板)規格(会場案内・誘導看板：50枚程度) : **216,000 円 (うち税 16,000 円)**
※開催期間中の会場内に配置される案内図や誘導看板に貴社名記載。募集件数：2社、制作費：432,000円
- 3) コングレスバック 規格(3,000個) : **216,000 円 (うち税 16,000 円)**
※大会事務局指定のコンgresバックに貴社ロゴおよび大会ロゴ記載。複数口での応募も可能。
募集件数：4口、制作費：864,000円

3. バナー広告

大会ホームページトップページに貴社広告(会社名)バナーを掲載いたします。そこから、貴社ホームページにリンクするなど各種インフォメーションをご提供ください。

バナー広告掲載 540,000 円 (うち税 40,000 円)

※申込後、暫時バナー掲載いたします。募集件数：2社、制作費：1,080,000円

■ お申し込み期日

大会プログラム・論文集 : 平成 29 年 9 月 29 日 (金)
参加登録証 : 平成 29 年 9 月 29 日 (金)
会場案内看板 : 平成 29 年 9 月 29 日 (金)
コンgresバック : 平成 29 年 9 月 29 日 (金)
バナー広告 : 平成 29 年 9 月 29 日 (金)

■ 版下/データ送付期日

大会プログラム・論文集 : 平成 29 年 10 月 14 日 (金)
参加登録証 : 平成 29 年 10 月 14 日 (金)
会場案内看板 : 平成 29 年 10 月 14 日 (金)
コンgresバック : 平成 29 年 10 月 14 日 (金)
バナー広告 : 暫時

■ お申し込み先・版下送付先

別紙申込書に必要事項をご記入の上、メール、FAX または郵送にてお申込みください。受付後に企業協賛担当より受付確認のメールをお送りします。

【版下送付先】

〒121-0823 東京都足立区伊興 1-2-8

株式会社ケイ・メッド

第 37 回医療情報学連合大会 企業協賛担当 担当者：小林

TEL：03-6803-1522 FAX：03-6803-1534

E-mail：kobayashi@keimed.co.jp

※ 版下はお返しいたします。

※ データ入稿先は、直接印刷会社にデータ送信していただきますので、追ってご連絡いたします。

■ お支払いについて

別紙申込書にて申込み後に請求書を発行しますので、期日までにお振込みいただきますようお願いいたします。

振込先口座： ゆうちょ銀行 四〇八支店

普通 6237669

第 37 回医療情報学連合大会

(ダイサンジュウナナカイイリヨウジョウホウガクレンゴウタイカイ)

<共催セミナー募集要項>
<共催セッション募集要項>

共催セミナー（ランチョン/スイーツセミナー）と共催セッションは、下記の条件となっております。なお、お申し込みは申込書に必要事項にご記入の上、下記申込先まで郵送もしくはFAXにてご送付ください。

1. 共催セミナー（ランチョン/スイーツセミナー）について

(1) 開催日時・会場（グランキューブ大阪（大阪府立国際会議場））

開催日や開催会場については、ご希望を伺いますがプログラム等との兼ね合いで大会側で最終決定しますことご了承ください。なお、複数企業との共同開催も可能です。また、講演会場仕様の会場備品（PCプロジェクター・手元あかり・レーザーポインタ）は下記募集（協賛）金額に含んでいます。

開催日時：ランチョンセミナー 11月21日（火）・22日（水）・23日（木・祝） 12:00～13:00
スイーツセミナー 11月21日（火）・22日（水） 15:00～16:00

※セミナー時間はプログラムの都合で変更になる場合があります。

**<注釈> スイーツセミナーはプログラム編成等でランチョンセミナーに振替いただくこともあります
こと事前にご了承ください。**

開催場所： 140～150名規模	【5会場】	140席：1001会議室、1002会議室 142席：1004+1005会議室、1006+1007会議室 146席：1008席
200～300名規模	【1会場】	245席：1009会議室
300名規模以上	【3会場】	415席：特別会議室 489席：1003会議室 500席：イベントホールA

※会場割当は大会事務局で決定いたします。

※会場人数は目安です。会場仕様によって多少の人数変更があります。上記席数はイベントホールのみ混在の形式ですが、そのほかはシアター形式での席数を示してあります。

※プログラム編成の都合で、日程・会場・時間帯が変更になることもありますことご了承ください。大きな変更がある場合は、暫時調整させていただきます。

(2) 募集金額

1セッションにつき、

140～150名規模 324,000円（うち税24,000円）

募集件数：ランチョンセミナー8セッション、スイーツセミナー2セッション

200～300名規模 432,000円（うち税32,000円）

募集件数：ランチョンセミナー2セッション、スイーツセミナー1セッション

300名規模以上 540,000円（うち税40,000円）

募集件数：ランチョンセミナー2セッション、スイーツセミナー1セッション

※ただし、お食事代や講師謝礼・控室での飲食等は上記金額には含まず、各社のご負担とさせていただきます。追って、オブションのご案内をいたします。

※ランチョンセミナーで提供するお弁当は@1,500円（税別）、スイーツは@1,000円（税別）を予定しています。（原則席数分ご用意いただきます）

2. 共催セッションについて

(1) 開催概要

大会期間中に大会との共催でセッション（プログラム）を共同企画するものです。

開催日時は大会期間中の2時間枠を予定しておりますが、時間枠・会場規模についてはプログラムの都合上、大会事務局と調整・相談させていただきます。

テーマについては企業様から応募いただくことも可能ですので奮ってご参画ください。また、複数企業様との共同セッションも可能です。

テーマ例： HIS（病院情報システム）、RIS（放射線科情報システム）、PACS（医用画像保管管理システム）、
地域連携、ユビキタスなど

(2) 募集金額

1セッションにつき、**140～150名規模 540,000円（うち税40,000円）**

募集件数：2セッション

■ お申し込み期日

平成29年8月31日（木）

■ 申込みの取消または内容変更

出展申込みの取消は原則として認めませんが、やむ無く出展の取消や内容変更を行う時は、その理由を明記した文章を提出して了承を得てください。

なお、出展社の都合による申込み取消の場合は、以下のキャンセル料を申し受けます。

平成29年8月31日まで50%、9月1日以降100%

■ お申し込み先

別紙申込書に必要事項をご記入の上、メール、FAXまたは郵送にてお申込みください。受付後に企業協賛担当より受付確認のメールをお送りします。

■ お支払いについて

別紙申込書にて申込み後に請求書を発行しますので、期日までにお振込みいただきますようお願いいたします。

振込先口座： ゆうちょ銀行 四〇八支店

普通 6237669

第37回医療情報学連合大会

(ダイサンジュウナナカイイリヨウジョウホウガクレンゴウタイカイ)

■ 透明性ガイドラインについて

本会は日本製薬工業協会および日本ジェネリック製薬協会「企業活動と医療機関等の関係の透明性ガイドライン」および日本医療機器産業連合会「医療機器業界における医療機関等との透明性ガイドライン」に基づき、「企業活動と医療機関及び医療関係者との関係の透明性に関する指針」に従い、貴社が本会へ支払う寄付金、共催費等、貴社のウェブサイト等を通じて公開されることについて、承諾いたします。

＜展示（ホスピタリティー）ルーム募集要項＞

展示（ホスピタリティー）ルームとは、会場内の会議室やスペースを利用して、各社が「口演(小セミナー)」「展示・面談・打合せ(例：インターネットカフェ等)」などの目的で開催期間中に使用出来る専用ルーム（スペース）です。

展示ルーム申込は、下記の条件となっております。なお、お申し込みは申込書に必要事項をご記入の上、下記申込先まで郵送もしくはFAXにてご送付ください。

1. 開催日時・場所

日時： 大会会期中（11月21日(火)～23日(木・祝)）

タイプ： Aタイプ（特設仕様）

(場所) 1) 3階・イベントホール内特設（64㎡）※展示・ポスター同居、6会場予定

Bタイプ（部屋仕様）

1) 12階・1201会議室（52㎡）

2) 11階・1101～1102会議室（133㎡）

※各タイプの会場割り当ては大会事務局で決定させていただきます。また、イベントホール内特設会場は企業展示やポスター数によって会場数が6会場で無い場合もありますことご了承ください。

2. 募集金額

以下の使用料金となります。

Aタイプ1)、Bタイプ1) **1部屋 540,000円（うち税40,000円）** 募集件数：7社（先着順）

Bタイプ2) **1部屋 1,080,000円（うち税80,000円）** 募集件数：1社（先着順）

3. 仕様

部屋（スペース）のみを提供するもので、付帯する設備・備品は“会議机”“椅子”“ポスター掲示用パネル”のみです。下記項目については、別途費用がかかります。

(詳細については後日連絡)

- ・ 室内の許容電源容量を超える場合の幹線工事費および電気使用料、LAN回線
- ・ 延長コード、コンセントタップ、各種リース品（飲食、冷蔵庫、システム台、休憩セット等）

4. お申し込み期日

平成29年8月31日（木）

■ 申込みの取消または内容変更

申込みの取消は原則として認めませんが、やむ無く出展の取消や内容変更を行う時は、その理由を明記した文章を提出して了承を得てください。

なお、出展社の都合による申込み取消の場合は、以下のキャンセル料を申し受けます。

平成29年8月31日まで50%、9月1日以降100%

■ お申し込み先

別紙申込書に必要事項をご記入の上、メール、FAXまたは郵送にてお申込みください。受付後に確認メールをお送りします。

■ お支払いについて

別紙申込書にて申込み後に請求書を発行しますので、期日までにお振込みいただきますようお願いいたします。

振込先口座： ゆうちょ銀行 四〇八支店

普通 6237669

第37回医療情報学連合大会

(ダイサンジュウナナカイイリヨウジョウホウガクレンゴウタイカイ)

< 寄付金募集要項 >

1. 募金の名称

第37回医療情報学連合大会（第18回日本医療情報学会学術大会）

2. 募金の目的

第37回医療情報学連合大会（第18回日本医療情報学会学術大会）の開催準備資金

3. 募金目標金額

500,000円

4. 募金期間

平成29年4月20日（木）～平成29年11月19日（日）

5. 寄付金の使途

第37回医療情報学連合大会（第18回日本医療情報学会学術大会）の準備および運営の費用とする。

6. 寄付申込み先

添付の申込み用紙に必要事項をご記入の上、下記まで郵送もしくはFAXでお申し込みください。

【申込先】

第37回医療情報学連合大会 大会事務局
〒565-0871 大阪府吹田市山田丘2-2
大阪大学大学院医学系研究科情報統合学講座（医療情報学）
電話：06-6879-5900（事務局長：武田 理宏）

7. 寄付金振込方法

下記口座にお振込みください。

振込先口座： ゆうちょ銀行 四〇八支店
普通 6237669
第37回医療情報学連合大会
（ダイサンジュウナナカイイリヨウジョウホウガクレンゴウタイカイ）

8. 透明性ガイドラインについて

本会は日本製薬工業協会および日本ジェネリック製薬協会「企業活動と医療機関等の関係の透明性ガイドライン」および日本医療機器産業連合会「医療機器業界における医療機関等との透明性ガイドライン」に基づき、「企業活動と医療機関及び医療関係者との関係の透明性に関する指針」に従い、貴社が本会へ支払う寄付金、共催費等、貴社のウェブサイト等を通じて公開されることについて、承諾いたします。

FAX : 03-6803-1534

申込期限 : 平成 29 年 9 月 29 日 (金)

申し込み先 : 〒121-0823 東京都足立区伊興 1-2-8

株式会社ケイ・メッド

第 37 回医療情報学連合大会 企業協賛担当 担当者 : 小林

TEL: 03-6803-1522 FAX: 03-6803-1534

第 37 回医療情報学連合大会 企業展示出展申込書

申込日 平成 29 年 月 日

会社名 団体名	フリガナ		印
住所	〒		
実務 担当者	所属部署	氏名	
	役職		
	TEL	ファックス	
	E-mail		

※住所欄には、実務ご担当者の住所をご記入ください

※ご記入いただいた個人情報につきましては、本会の連絡ならびに各種学会のご案内以外には使用いたしません。

◆申込内容 ※該当タイプに☑印を記入し、希望スペース(小間)数をご記入ください。

小間タイプ (間口 2m×奥行 1.5m×高さ 2.5m) _____ 小間

※A タイプで 4 小間以上をご希望の方は、複列もしくは単列のご希望をご記入ください。

複列 (偶数数)

--	--	--	--

 単列

--	--	--	--

◆展示内容 (予定) ※該当する項目欄に☑印を記入し、出展物についてご記入ください

- 1. 病院情報システム…… 病院情報システム、オーダーエントリーシステム、医事会計システム、病院経営管理など
- 2. 診療所システム…… 小規模病院・診療所システムなど
- 3. 看護情報システム…… 看護支援業務システム、看護管理システム、看護過程システムなど
- 4. 薬剤情報システム…… 薬剤業務支援、処方・注射オーダー、服薬指導・薬歴管理、医薬品管理など
- 5. 電子カルテシステム… 電子カルテ、医療・診断支援システムなど
- 6. 画像診断システム…… 画像ファイリングと配信、医用画像処理・解析、バーチャルリアリティなど
- 7. 検査情報システム…… 検査業務支援システム、自動分析機器など
- 8. インフラシステム…… 通信・ネットワーク、セキュリティシステムなど
- 9. 広域医療・介護・福祉… 地域医療、在宅ケア、遠隔医療、介護・福祉情報、介護保険情報など
- 10. 情報教育…………… 医療情報学、看護情報学、マルチメディア、電子教科書、電子ジャーナルなど
- 11. その他…………… ()

出展品を具体的にご記入ください

事務局欄	受付日	受付番号	備考
------	-----	------	----

FAX: 03-6803-1534

申込期限: 平成 29 年 9 月 29 日 (金)

申し込み先: 〒121-0823 東京都足立区伊興 1-2-8

株式会社ケイ・メッド

第 37 回医療情報学連合大会 企業協賛担当 担当者: 小林

TEL: 03-6803-1522 FAX: 03-6803-1534

第 37 回医療情報学連合大会 カタログ展示出展申込書

申込日 平成 29 年 月 日

会社名 団体名	フリガナ	
	印	
住所	〒	
実務 担当者	所属部署	氏名
	役職	
	TEL	ファックス
	E-mail	

※住所欄には、実務ご担当者の住所をご記入ください

※ご記入いただいた個人情報の内容につきましては、本会の連絡ならびに各種学会のご案内以外には使用いたしません。

◆申込内容

_____ 棚

◆カタログ展示内容 (予定)

※該当する項目欄に☑印を記入してください。製品カタログの場合はそのカテゴリーもご記入してください。

1. 会社プロフィール

2. 製品カタログ

病院・診療所情報システム

看護・薬剤情報システム

電子カルテシステム

画像診断システム

検査情報システム

インフラシステム

広域医療、介護・福祉関連

情報教育関連

その他 ()

事務局欄	受付日	受付番号	備考
------	-----	------	----

FAX: 03-6803-1534

申込期限: 平成 29 年 9 月 29 日 (金)

申し込み先: 〒121-0823 東京都足立区伊興 1-2-8

株式会社ケイ・メッド

第 37 回医療情報学連合大会 企業協賛担当 担当者: 小林

TEL: 03-6803-1522 FAX: 03-6803-1534

第 37 回医療情報学連合大会 広告掲載申込書

申込日 平成 29 年 月 日

会社名 団体名	フリガナ	
	印	
住所	〒	
実務 担当者	所属部署	氏名
	役職	
	TEL	ファックス
	E-mail	

※住所欄には、実務ご担当者の住所をご記入ください

※ご記入いただいた個人情報の内容につきましては、本会の連絡ならびに各種学会のご案内以外には使用いたしません。

◆お申込内容 ※該当する項目欄に☑印をご記入ください。(複数記入可)

※大会プログラム・論文集広告掲載の場合は、入稿方法欄にも必ずご記入ください。

1. プログラム・論文集掲載
- 後付 1 ページ モノクロ
- 後付 1/2 ページ モノクロ
- 表 4 カラー
- 表 3 カラー
- 表 2 カラー

【入稿方法】 版下・原稿 データ

2. 各種印刷制作物
- 参加登録証
- 会場案内 (看板)
- コングレスバッグ (口)

3. バナー広告 大会ホームページバナー

ご要望等

事務局欄	受付日	受付番号	備考
------	-----	------	----

FAX : 03-6803-1534

申込期限 : 平成 29 年 8 月 31 日 (水)

申し込み先 : 〒121-0823 東京都足立区伊興 1-2-8

株式会社ケイ・メッド

第 37 回医療情報学連合大会 企業協賛担当 担当者 : 小林

TEL: 03-6803-1522 FAX: 03-6803-1534

第 37 回医療情報学連合大会 共催セミナー・共催セッション申込書

申込日 平成 29 年 月 日

会社名 団体名	フリガナ	
	印	
住所	〒	
実務 担当者	所属部署	氏名
	役職	
	TEL	ファックス
	E-mail	

※住所欄には、実務ご担当者の住所をご記入ください

※ご記入いただいた個人情報の内容につきましては、本会の連絡ならびに各種学会のご案内以外には使用いたしません。

- ◆**申込内容** ※該当セミナー欄に印をし、かつこ内の希望日時・場所をご記入ください。プログラム等の兼ね合いで ご相談させていただくことがございます。
 ※希望日時は、第 1 希望日および第 2 希望日を必ず記載ください。
 ※複数のセッション希望もお受けします。

【共催セミナー】

- セミナー ランチョンセミナー スイーツセミナー
- 第 1 希望 11 月 21 日 (火) 11 月 22 日 (水) 11 月 23 日 (木・祝)
- 第 2 希望 11 月 21 日 (火) 11 月 22 日 (水) 11 月 23 日 (木・祝)
- 希望規模 140~150 名 200 名~300 名 300 名~

【共催セッション】

- 希望日時 11 月 20 日 (月) 11 月 21 日 (火) 11 月 22 日 (水)
- 11 月 23 日 (木・祝) *プログラム編成により調整させていただく場合がございます。

ご要望 (テーマ・日時・時間枠など)

事務局欄	受付日	受付番号	備考
------	-----	------	----

FAX : 03-6803-1534

申込期限 : 平成 29 年 8 月 31 日 (水)

申し込み先 : 〒121-0823 東京都足立区伊興 1-2-8

株式会社ケイ・メッド

第 37 回医療情報学連合大会 企業協賛担当 担当者 : 小林

TEL: 03-6803-1522 FAX: 03-6803-1534

第 37 回医療情報学連合大会
展示(ホスピタリティー)ルーム申込書

申込日 平成 29 年 月 日

会社名 団体名	フリガナ	
	印	
住所	〒	
実務 担当者	所属部署	氏名
	役職	
	TEL	ファックス
	E-mail	

※住所欄には、実務ご担当者の住所をご記入ください

※ご記入いただいた個人情報の内容につきましては、本会の連絡ならびに各種学会のご案内以外には使用いたしません。

◆申込内容 ※申込欄および希望タイプ仕様に☑印をしてください。

展示ルームに申し込みます

タイプ A (特設仕様)

タイプ B (部屋仕様)

使用方法 (案) ※案でも結構ですので、必ずご記入ください。

[]

ご要望

[]

事務局欄	受付日	受付番号	備考
------	-----	------	----

申込期限：平成 29 年 11 月 19 日（土）

申し込み先：第 37 回医療情報学連合大会 大会事務局
〒565-0871 大阪府吹田市山田丘 2-2
大阪大学大学院医学系研究科情報統合学講座（医療情報学）
電話：06-6879-5900（事務局長：武田 理宏）

第 37 回医療情報学連合大会 寄付申込書

第 37 回医療情報学連合大会

大会長 武田 裕 殿

申込日 平成 29 年 月 日

会社名 団体名	フリガナ	
	印	
住所	〒	
実務 担当者	所属部署	氏名
	役職	
	TEL	ファックス
	E-mail	

※住所欄には、実務ご担当者の住所をご記入ください
※ご記入いただいた個人情報の内容につきましては、本会の連絡ならびに各種学会のご案内以外には使用いたしません。

第 37 回医療情報学連合大会の趣旨に賛同し、下記のとおり寄付いたします。

記

1. 寄付金額 金 _____ 円

2. 振込予定日 平成 29 年 月 日

3. 振込先 ゆうちょ銀行 四〇八支店
普通 6237669
第 37 回医療情報学連合大会
(ダイサンジュウナナカイイリヨウジョウホウガクレンゴウタイカイ)